

Athletic Rack 2.0

Multifunktionales Rack-System - ohne Cover

- ✓ Freie Langhantelstation
- ✓ Studiozulassung DIN EN ISO 20957 I./II./IV.
- ✓ Double-Cable Cross (2 x 100 kg)
- ✓ Integrierte Plate-Holder
- ✓ Multigrip Klimmzugstange
- ✓ Cover & Zubehör optional

Anwendung

Das Athletic Rack in der Base Version vereint ein Power Rack für das Langhanteltraining mit einer doppelten Kabelzugstation, innovativ und maximal kompakt. Das Athletic Rack findet damit in jeder Räumlichkeit Platz – für Homegym Besitzer, kleine Studios, Personaltrainer, Rehaeinrichtungen usw.

[Link zum Produkt →](#)



Beschreibung

Stationen

- Kabelzugsystem
- Squat Rack (J-Cups exkl.)
- Klimmzugstation
- Hantelscheibenablagen

Gewichtsblöcke

Standard 100 kg (Übersetzung 2:1)
Auf Wunsch erweiterbar auf 125 kg
(SKU HS24000151)

Zubehör (optional)

- J-Cups (SKU HS24000171)
- Safety Spotter (SKU HS24000172)
- Dip Station (SKU HS24000173)
- Core Trainer (SKU HS24000177)
- Step (SKU HS24000175)
- Fußstütze einhängbar (SKU HS24000160)
- Multigrip Bars für die Rückseite (ohne Logo)
- Cover (SKU HS24000153)
- Eihängbarer Sitz (SKU HS24000159)
- Verschiedene Griffe für Kabelzug

Optional mit Cover

Weight Stack Per Cover
(SKU HS24000153)

Optional



Edelstahlvariante
verfügbar



Branding &
Customisable



Hochwertige
Pulverbeschichtung



Modular &
erweiterbar

Personalisierung

Freie Farbwahl und Schriftzüge / Logo gegen Aufpreis möglich.

Hinweis

Das Rack muss vor der Benutzung im Boden verankert werden (Befestigungsmaterial nicht inkl.)
Regelmäßige Wartung / Überprüfung der Schraubverbindung durch Benutzer ist zwingend erforderlich.

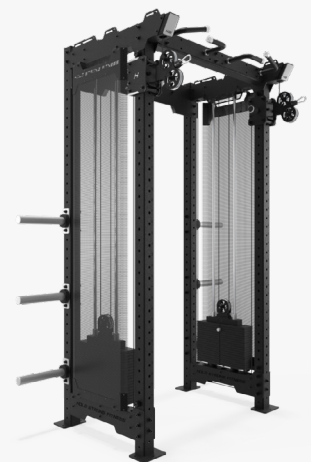

Kontakt

Hast du noch weitere Fragen zu unserem Produkt, möchtest größere Mengen bestellen oder mit uns deine Fläche planen? Dann kontaktiere unseren Support.

✉ info@holdstrong.de

Spezifikationen

Brand

HOLD STRONG Fitness

Rack Höhe (mm)

2.420, 2.180

Breite x Tiefe (mm)

1920 x 1000

Studiozulassung

DIN EN ISO 20957 I./II./IV.

SKU

HS24000122 (2420)
HS24000123 (2180)

Farbe

Schwarz

Gewicht

470 kg